



トントンくぎ打ち コンコンビー玉

3年生
12月



目と耳で
楽しいコースを
つくろう!

友だちと
わんげつしてながーい
コースができる!



ポフッ
スポンジビーズ

タンツ
ウッドビーズ

クルクル♪
風車

(3~4つの作品がつなげられます)

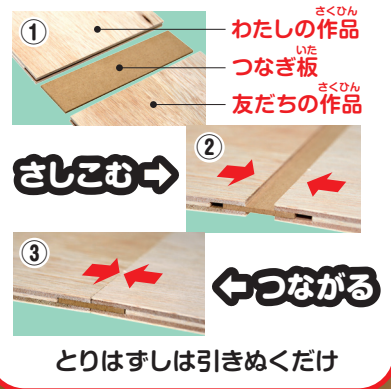

できた!

を生み出すポイント
安全に打てる
くぎうち台



★くぎの高さがそろってキレイに仕上がる!
★失敗なく確実! 等間隔に打てる!

わゴムを
のりこえて
コンコン

カコンッ
アクリルビーズ

3つの特長

- 開閉 金づちと釘の扱いに慣れ、みんなでつくったコースで遊ぶ。
- 1 連結して長いコースがつけれる連結加工済みの柔らかい板材
 - 2 釘の高さをそろえて打てる「くぎうち台」入り!
 - 3 カラフルな作品ができて、ぶつかると面白い音が鳴る3種のビーズ入り!

セット内容

- | | |
|----------------|-----------------|
| 連結加工済み板材.....1 | スポンジビーズ.....約10 |
| つなぎ板.....1 | アクリルビーズ.....約5 |
| くぎ.....約60 | ウッドビーズ.....約5 |
| くぎ打ち台.....1 | ビー玉.....2 |
| 風車.....1 | 紙バンド(白・うす緑)各1 |
| 輪ゴム.....約30 | |

用具



株式会社 東栄社
東京都葛飾区奥戸7-8-4
03-3691-1881
www.e-toei.co.jp

外装袋: PE

MADE IN JAPAN
13-2202

くぎうち台のつかい方

くぎをはさみます。
ビー玉のうごきを
考えてさらにくぎを
うちます。



＼アドバイス／
くぎうち台をつかうと、
くぎの高さがそろう。

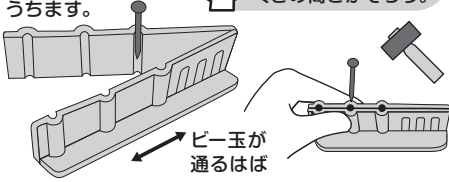

わゴムのつかい方

くぎの上に
かけると・・・

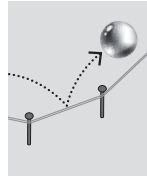

くぎの下に
かけると・・・

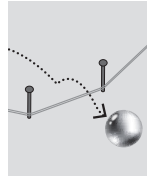

風車のつかい方

2まいを
組み合わせる

中心にくぎをうつ

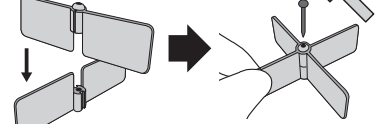

※ふかくうつと回らなくなるので
気をつけましょう

れんけつするときのやくそく

はじめに4かしょにくぎをうつ

みぞ
ないところ
にうつ

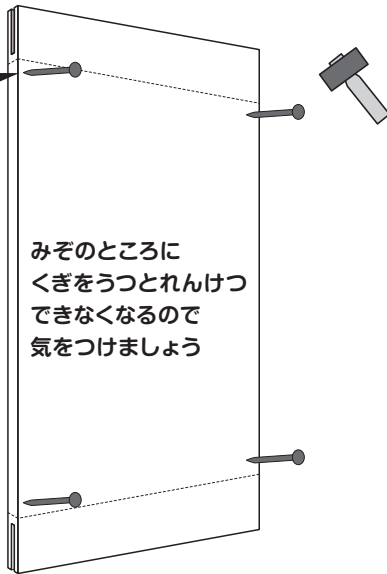

みぞのところ
にくぎをうつとれんけつ
できなくなるので
気をつけましょう

はじめにうった4本のくぎの内がわに作業しましょう

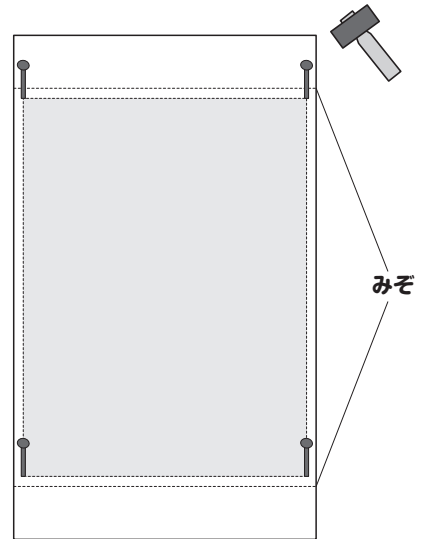

みぞ

かざりつけ

れんけつする友だちの作品にビー玉がスムーズにころがるようにかざりつけしよう



紙バンドは
ならべてうったくぎで
立てる

スポンジビーズは
うったくぎの
上から入れる

アクリルビーズと
ウッドビーズは
くぎに通してから
うつ

つなげてあそぼう

3～4つの作品がつながられます

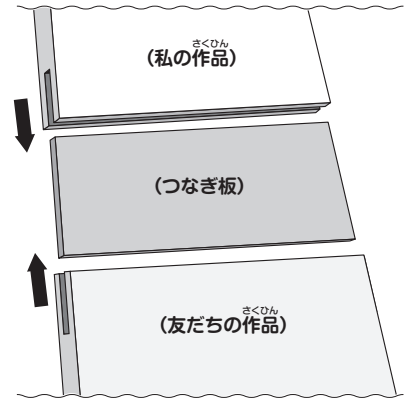

※つなげたままでもちはこぶときは
りょうはじをもっていねいにあつかいましょう



ちゅうい
• 工作をするときは安全に注意して、説明書の通りに正しく使ってください。• セットされている材料は、工作の他には使わないでください。
• 材料を目、鼻、口などに入れないでください。• 材料が入っていた袋をかぶらないでください。